

SLAPO TYP 1 AC01

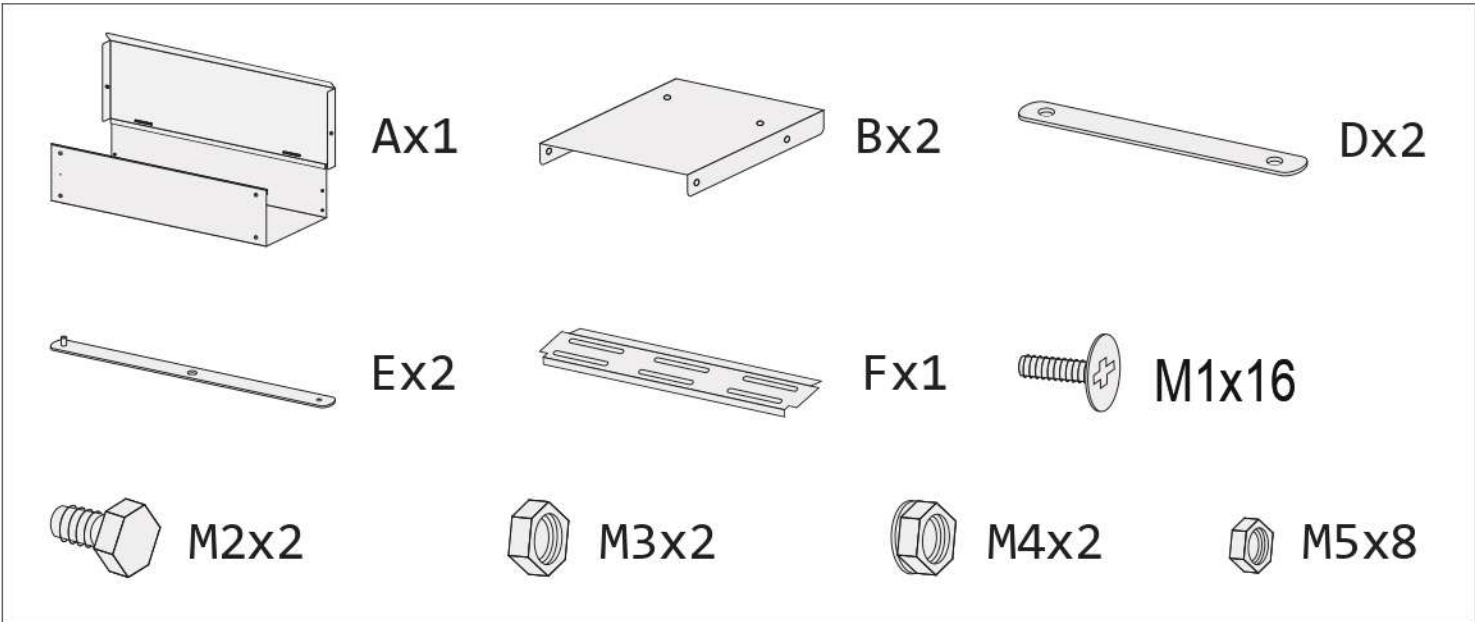

1

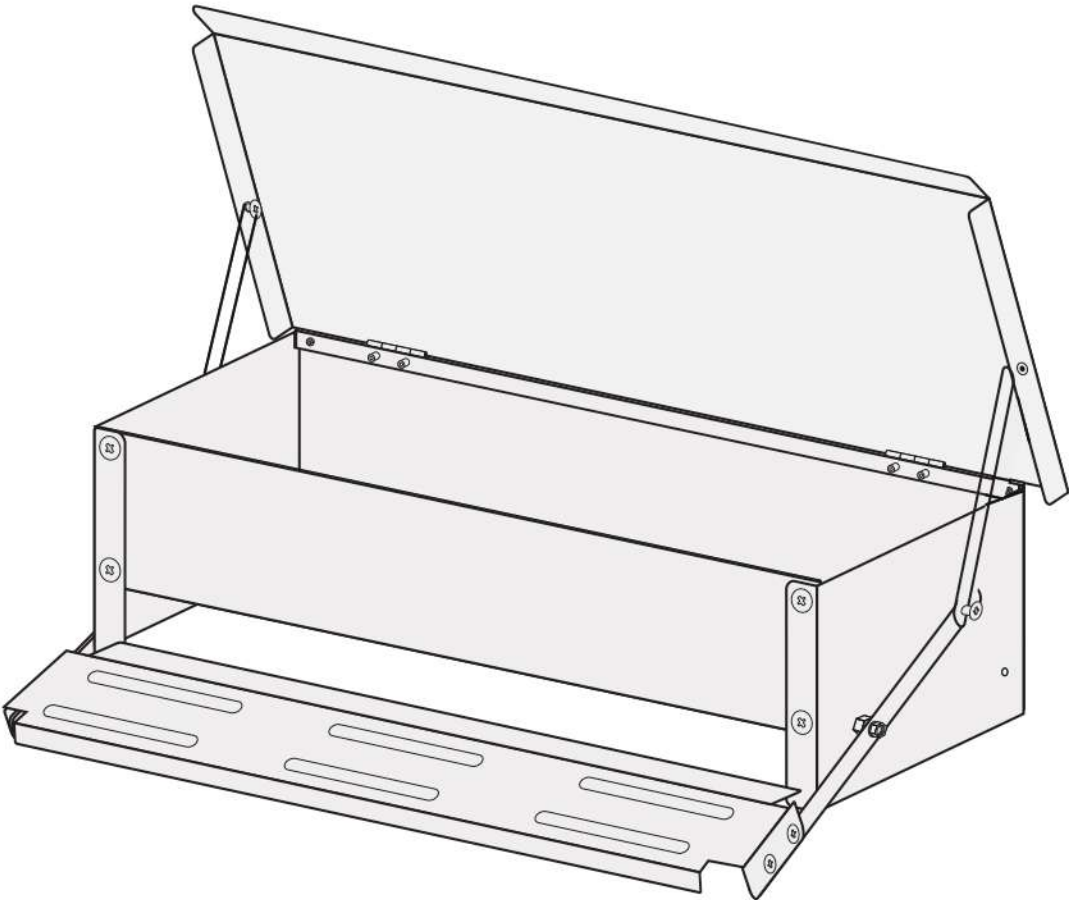
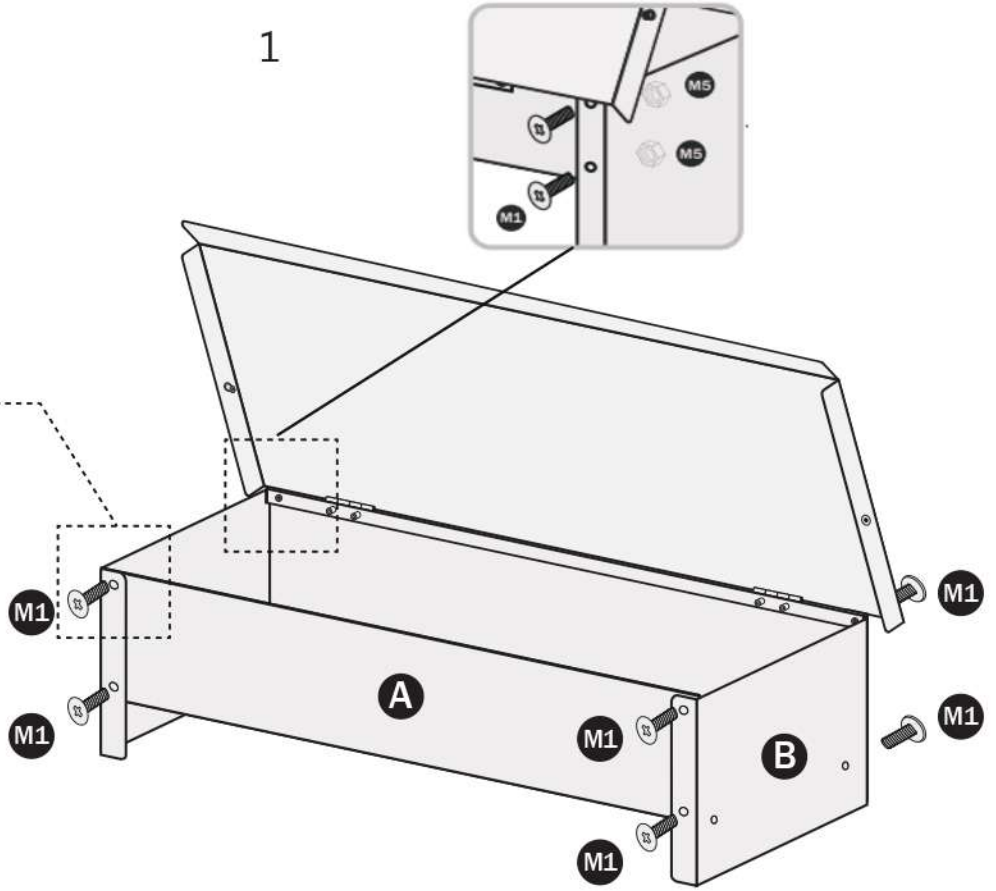
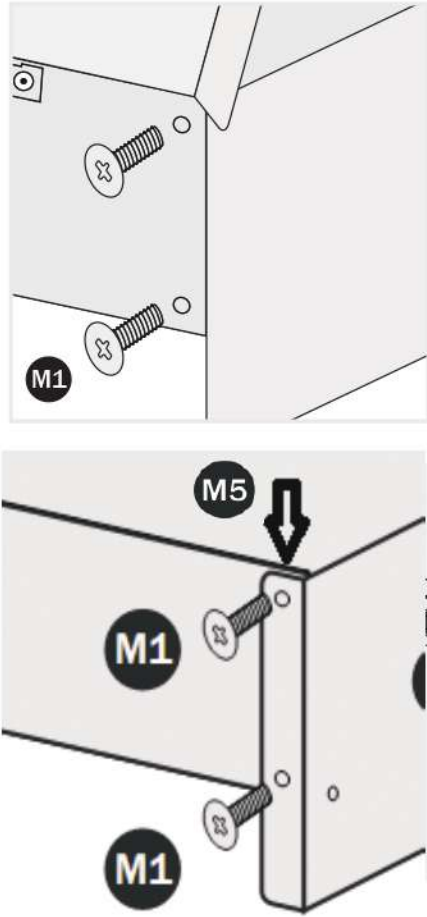

2

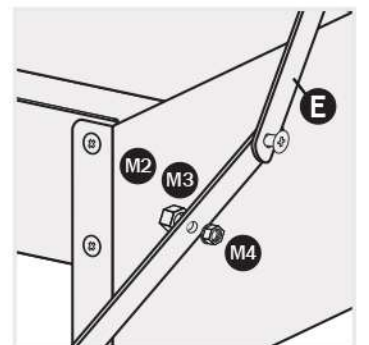
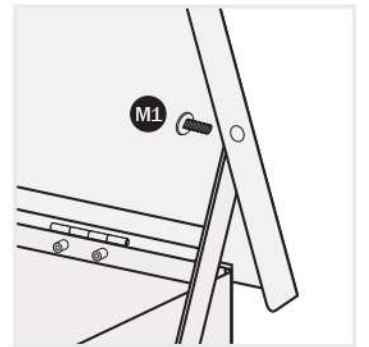
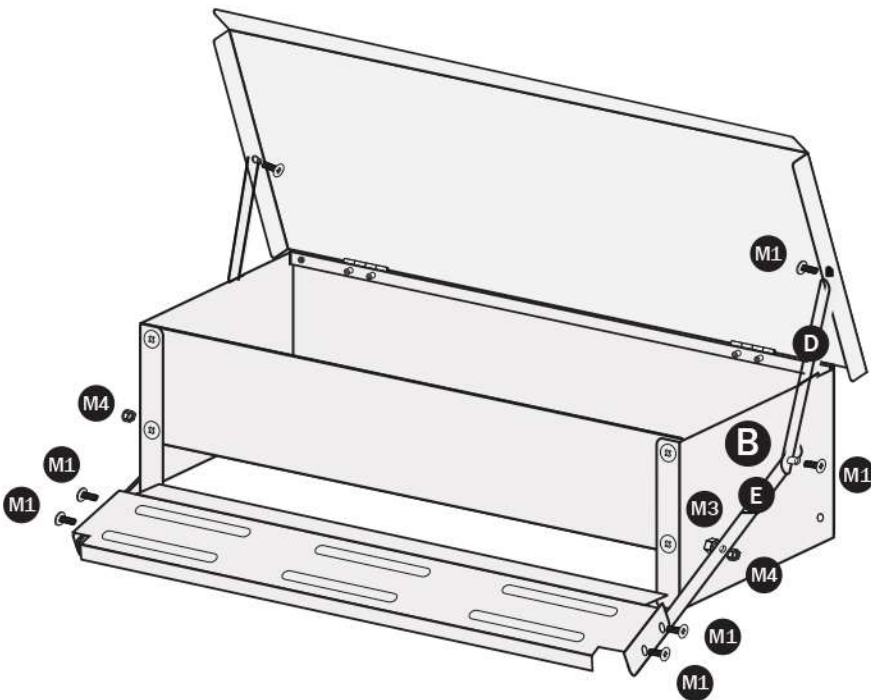

Poznámka: Nechte menší prostor mezi částí B a železnou tyčí E a mezi šroubem M3 a šroubem M4 (M4 má na jedné straně zářezku, aby se předešlo vyšroubování některých šroubů. Šroub M4 je hrubší a měl by být umístěn venku).